

✓✓

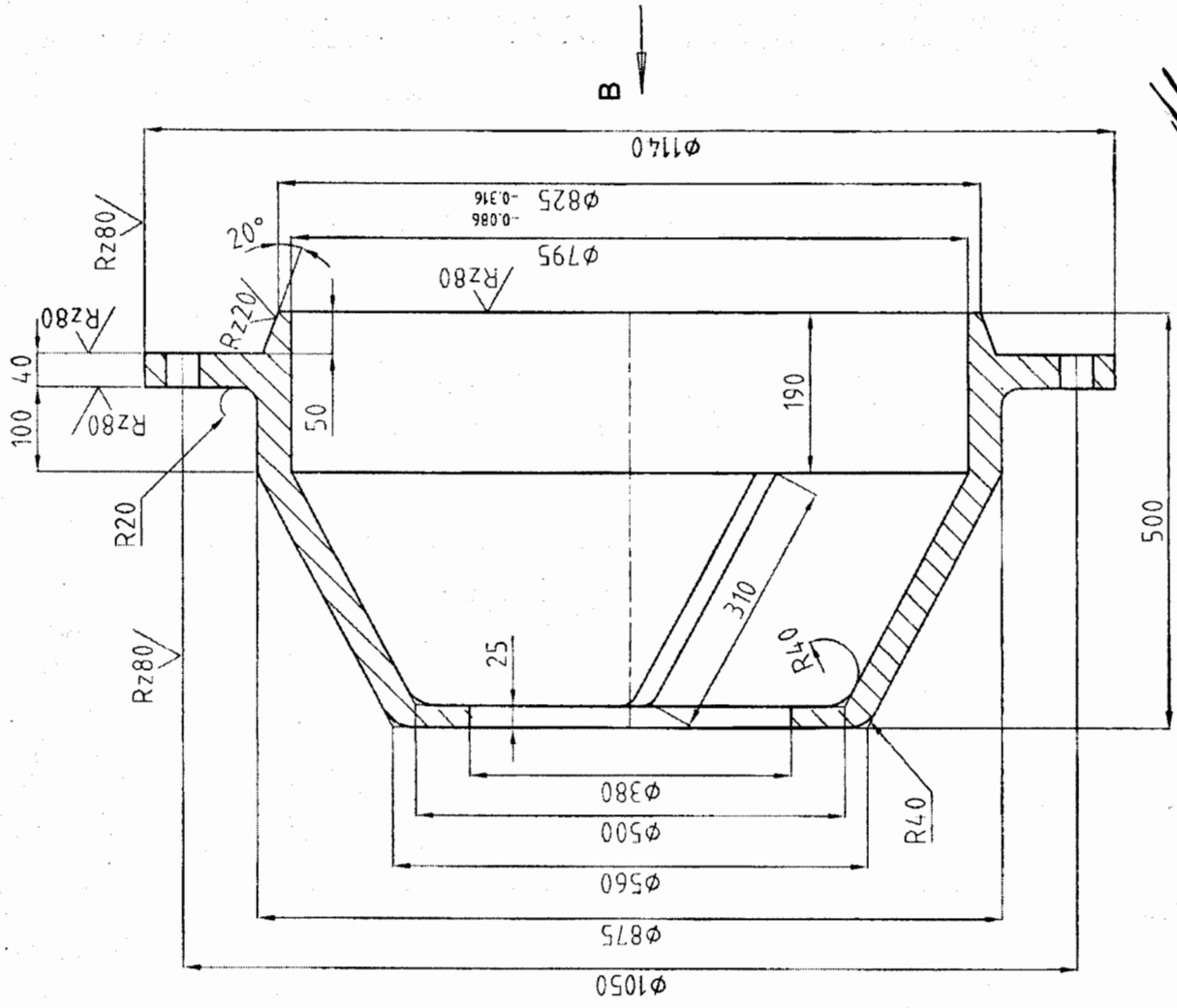

- 1 Чистота необрабатываемых поверхностей должна соответствовать 1-му классу, нормаль 4123-1.
- 2 Допускаемые отклонения размеров по III классу точности.
- 3 Неуказанные литейные радиусы 3-6мм.
- 4 Маркировать по нормали Р51-1.

Разработчик	Г.Велесляни	Дата	МШР 3.2х3 1	Ф-640.00.00
Проверен			2-я стад. измельчения	
Гл. мех.	Беридзе Ж		Конус загрузочный	Масса М-6
			Сч 18-36 ГОСТ 1412-70	4,25 1,8
				ПКБ Отл. Мех
				RMG "Copper"

Handwritten signature or initials.

Φ-640.00.00

Вид В

16 ОТВ. Ø39

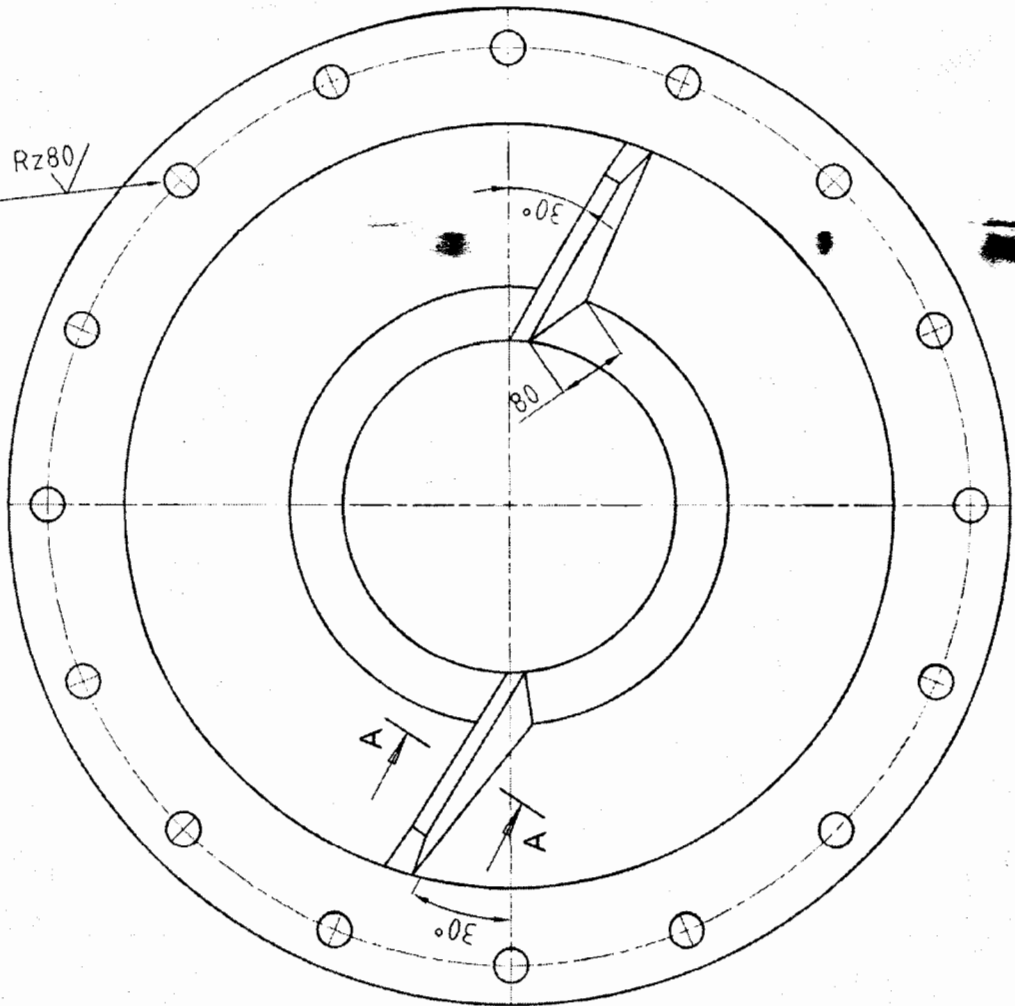

A-A
M-5 1.2.5

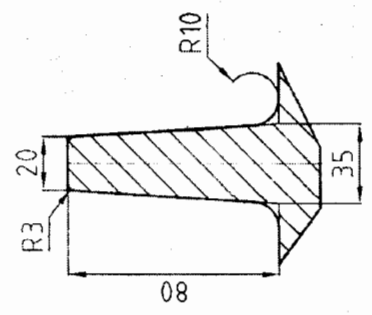

5.12.2011